



★
Bahya

X

CORALIE
PREVERT
PARIS





Coralie Prévert

C'est un monde d'imprimés qui part des foulards en soie puis s'étend progressivement aux kimonos puis à la décoration (tissus d'ameublement, papiers-peints et aujourd'hui jusqu'aux carreaux de ciment...).

Coralie Prévert possède un univers graphique précieux bien à elle : contemporain et coloré, géométrique et poétique.

Le fil rouge de toutes ses créations est ce petit cartouche qui révèle une phrase, un proverbe, des mots qui élèvent l'accessoire au rang de talisman.

De là est née l'envie d'une collaboration avec la Maison Bahya autour des phrases, des mots et de la lettre...



Avec Coralie Prévert, la Maison Bahya lance le premier alphabet en carreaux de ciment.

Déclinée en deux harmonies de couleurs, la collection a plus d'un tour dans son sac et vous offre deux façons de vous emparer d'elle !

1 / Vous pouvez écrire vos messages en carreaux de ciment, faire de votre habitat une page blanche : raconter votre histoire pour en faire un lieu on ne peut plus singulier.

2/ Ou bien piocher dans les subtils jeux de calepinages que donnent chacune des lettres. De la lettre au motif, il n'y a qu'un pas...



1/ L'alphabet :

Dites-le avec des carreaux de ciment !

Devises, expressions, initiales en coin de pièce, mots doux cachés... tout est permis ! Vos sols et vos murs peuvent devenir des surfaces d'expression qui vous racontent.

Crédence de cuisine, tapis d'entrée, coffrage de cheminée, montée d'escalier n'attendent plus que vos idées...

L'alphabet

Coloris cosmic



Comment faire ?

1/ Choisissez le lieu d'accueil de votre message : hall d'entrée, crédence de cuisine, mur d'entrée, comptoir d'accueil...

2/ Ecrivez votre message : vos initiales, une phrase fétiche, votre mantra, votre devise, le nom de votre restaurant...

3/ Choisissez (ou non) une frise qui viendra encadrer votre message.

-

N'hésitez pas à nous solliciter, nous serons ravis de vous accompagner dans votre projet.



L'alphabet

Coloris volcano



Comment faire ?

1/ Choisissez le lieu d'accueil de votre message : hall d'entrée, crédence de cuisine, mur d'entrée, comptoir d'accueil...

2/ Ecrivez votre message : vos initiales, une phrase fétiche, votre mantra, votre devise, le nom de votre restaurant...

3/ Choisissez (ou non) une frise qui viendra encadrer votre message.

-

N'hésitez pas à nous solliciter, nous serons ravis de vous accompagner dans votre projet.

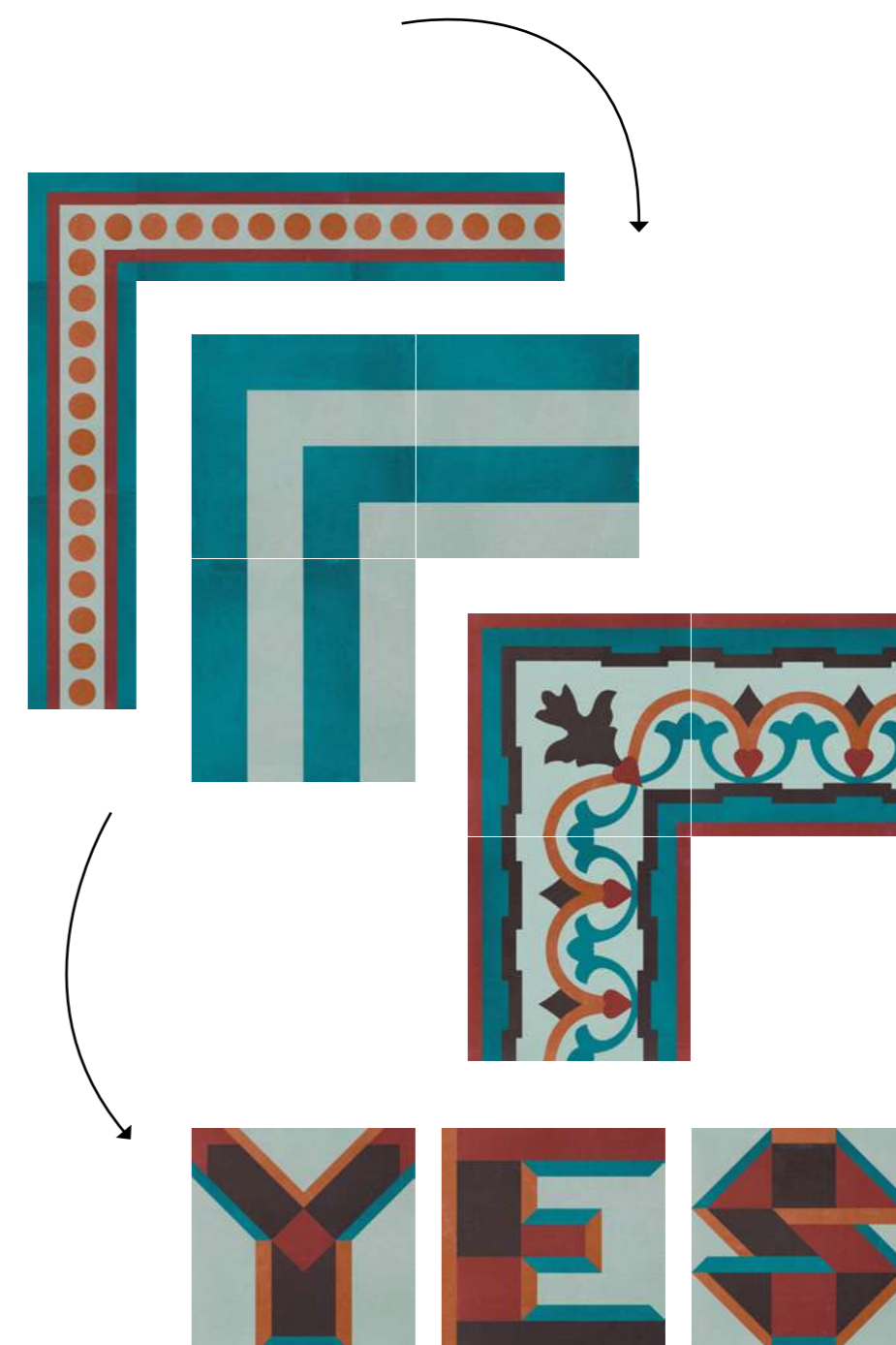

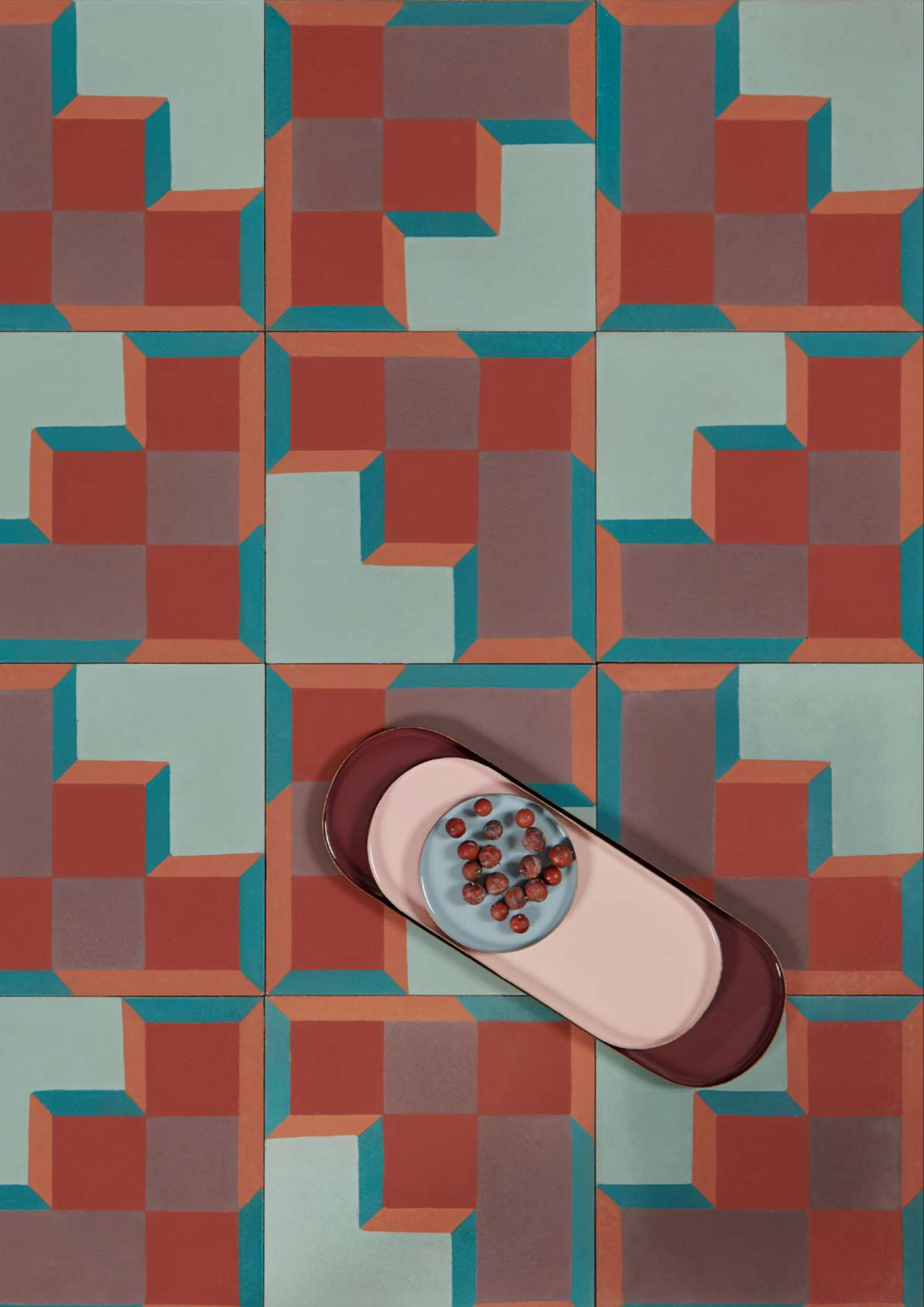

2/ Une collection de 7 motifs :

Quand on applique le principe de répétition propre aux carreaux de ciment à une lettre, elle devient un motif décoratif à part entière.

Nous avons joué avec les lettres de l'alphabet Prévert pour en extraire sept nouveaux modèles de carreaux de ciment.

Saurez-vous encore retrouver la lettre qui se cache derrière chacun des motifs ?

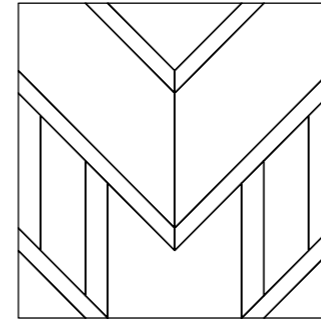

Mantova

Coloris cosmic

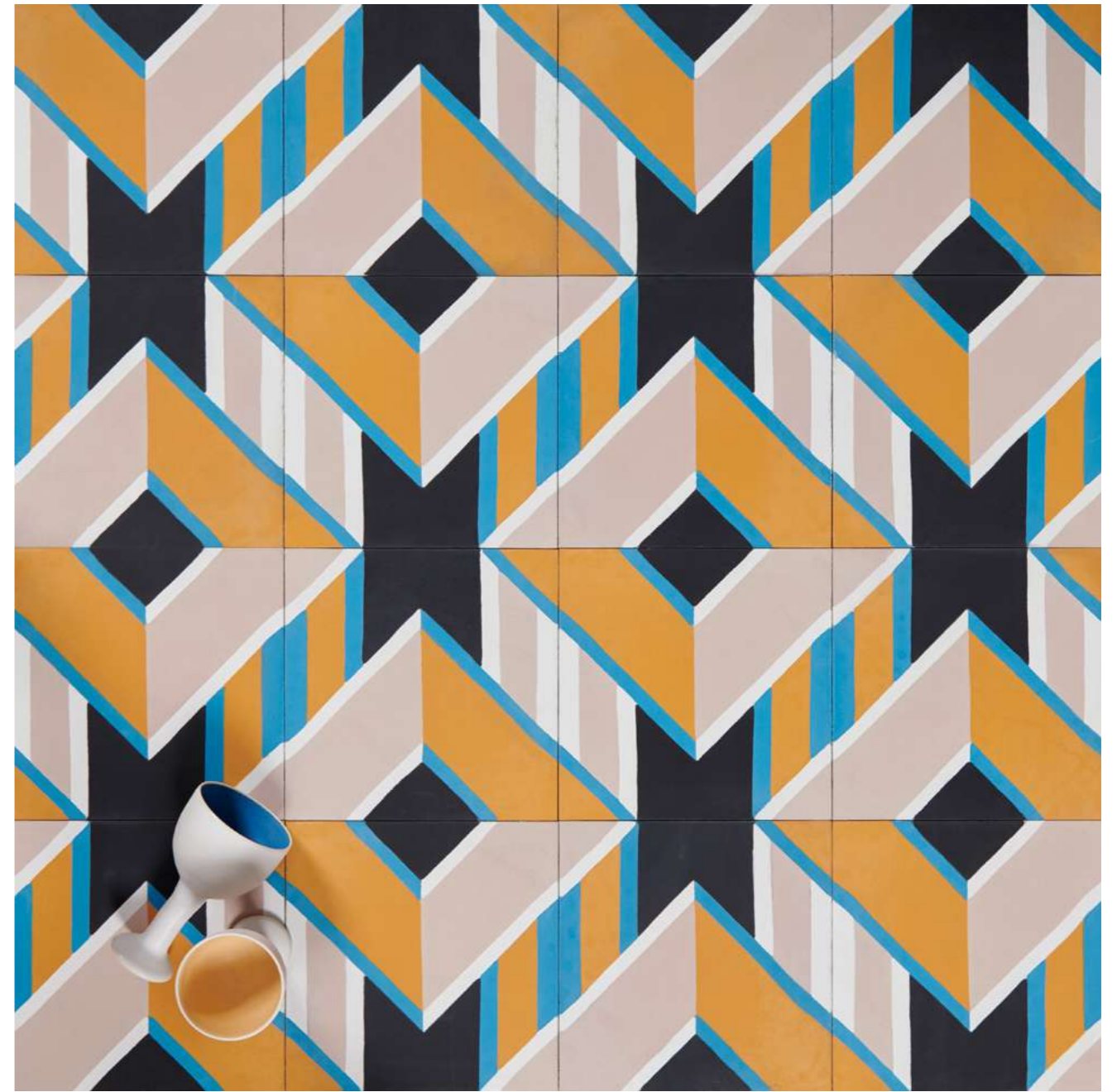

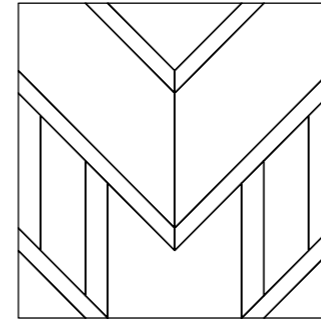

Monza

Coloris vulcano



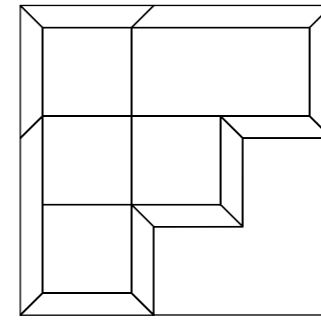

Fiesole

Coloris cosmic

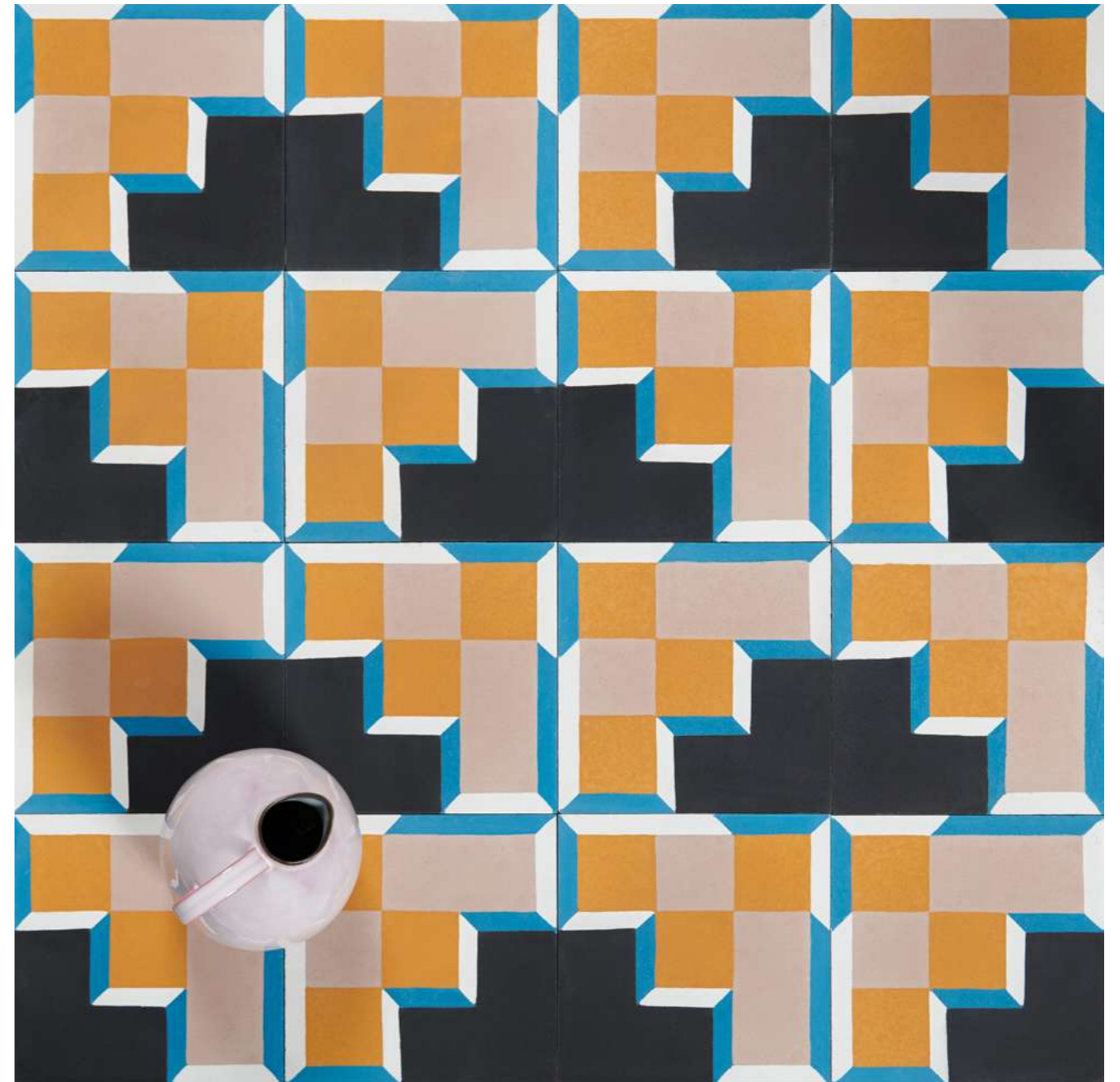
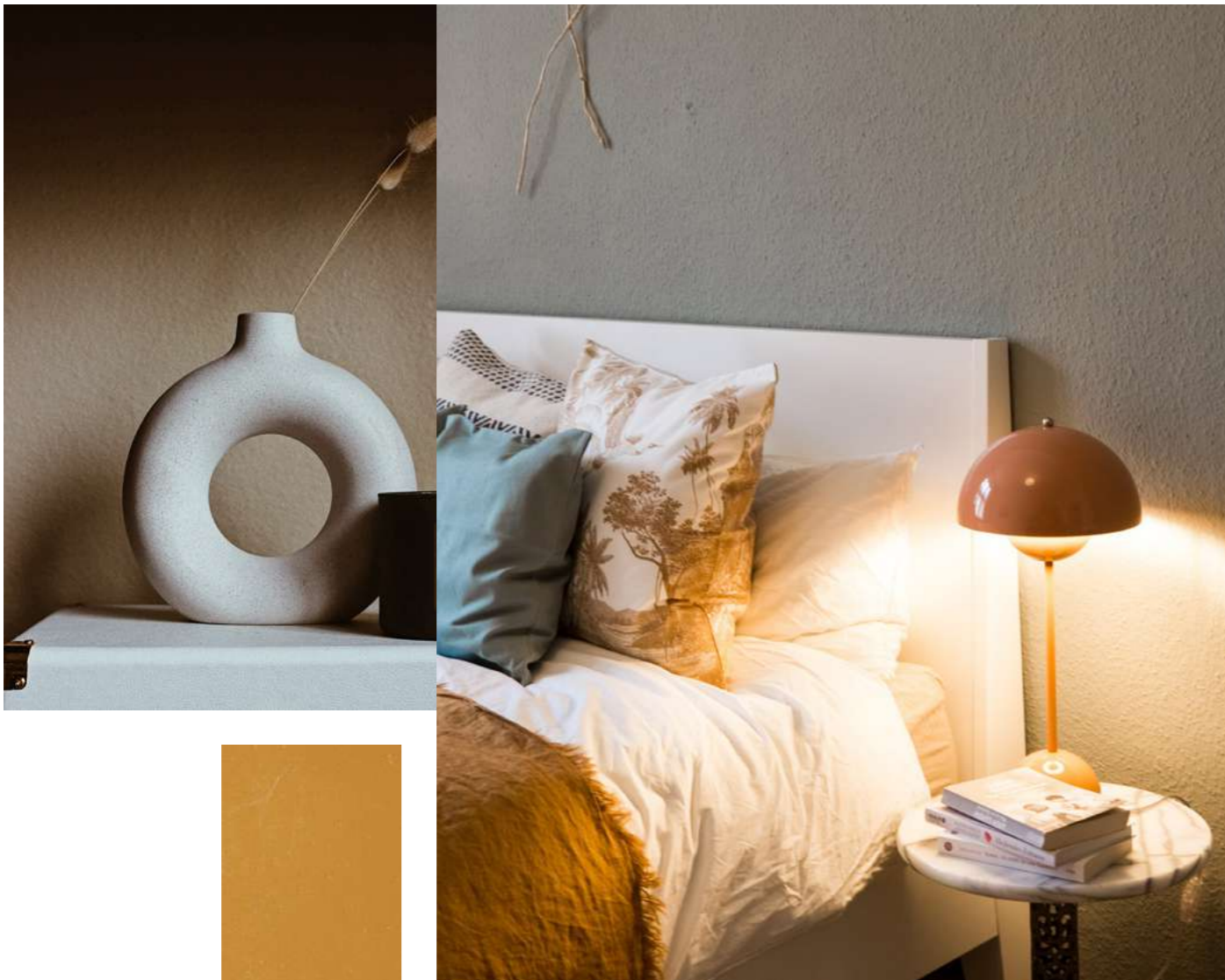

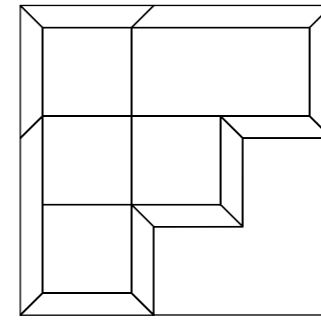

Ferrara

Coloris vulcano

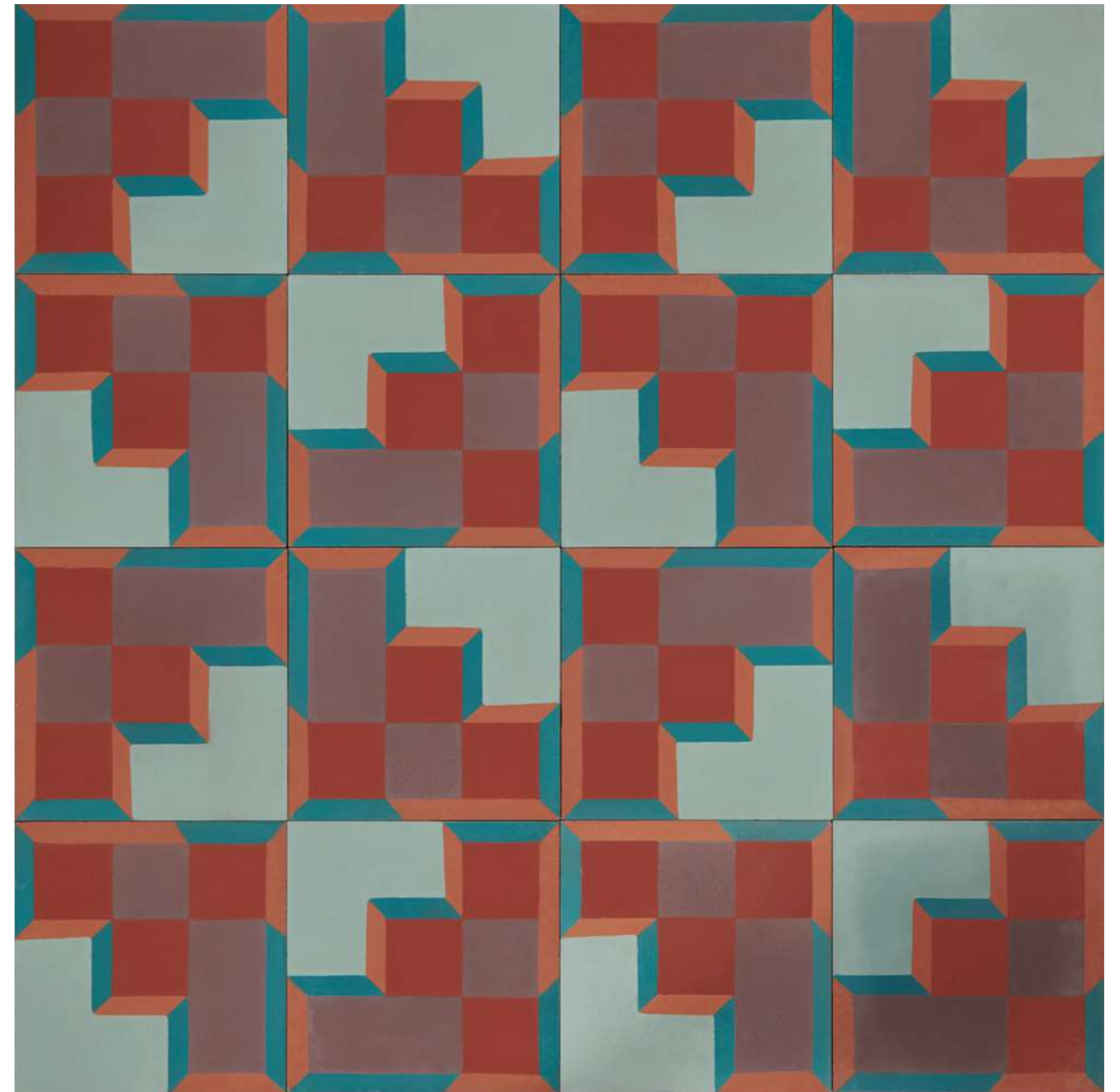
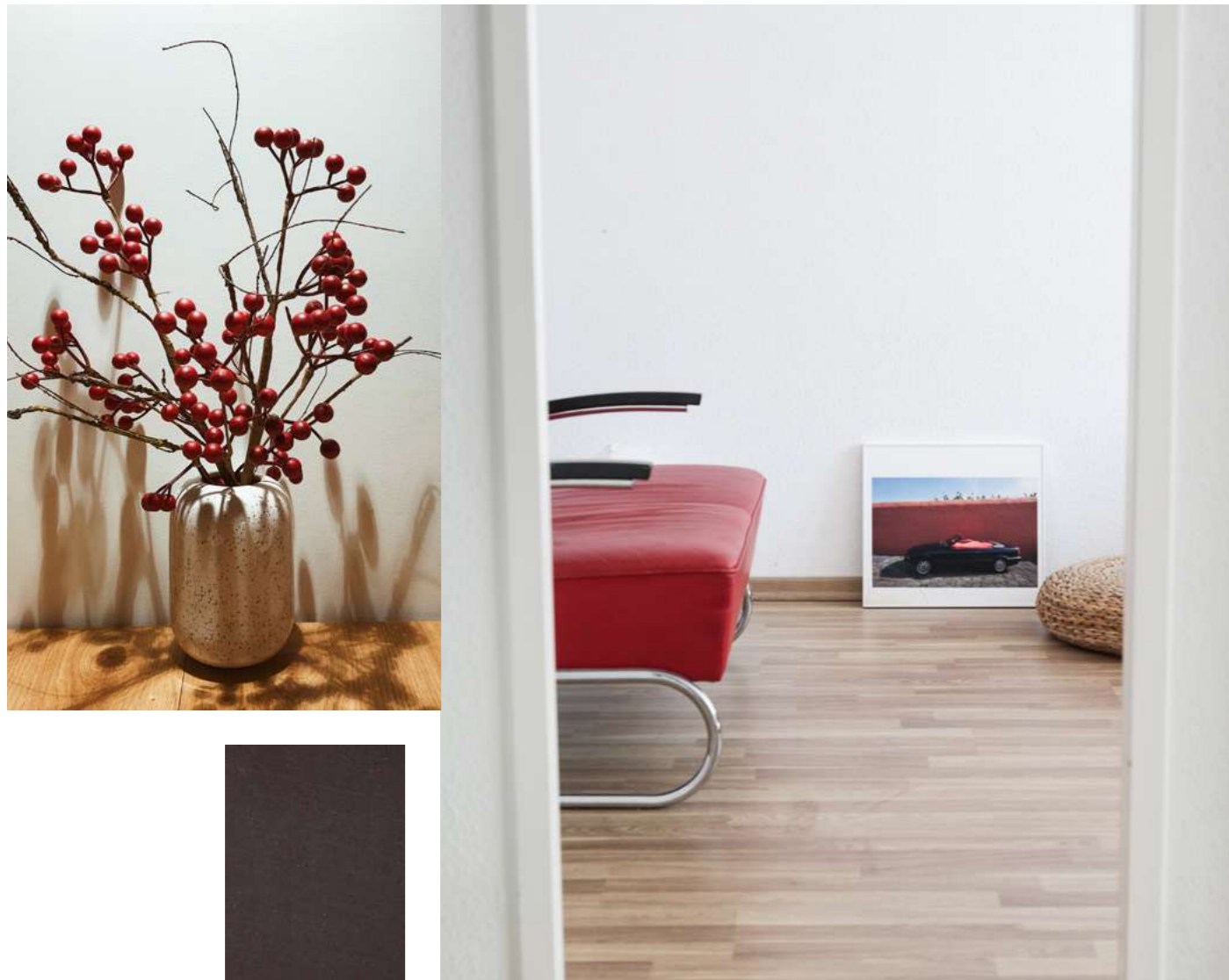

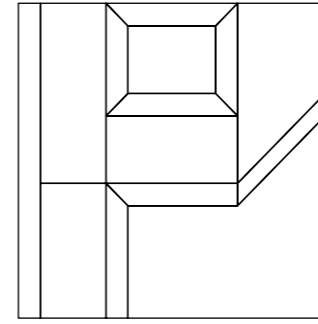

Parma

Coloris cosmic

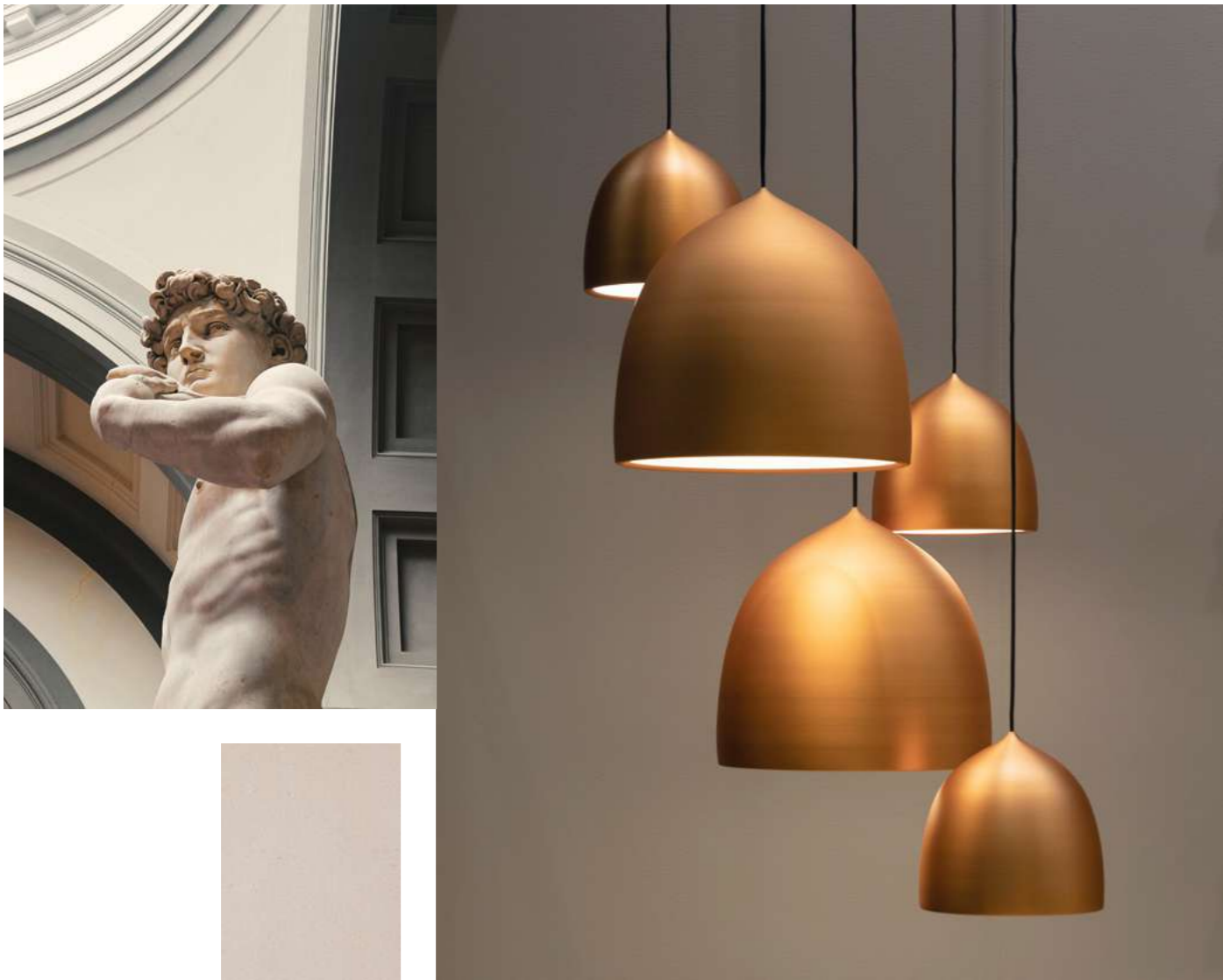

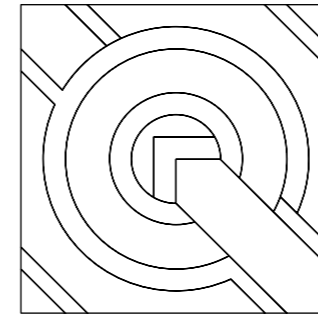

Quartu

Coloris vulcano

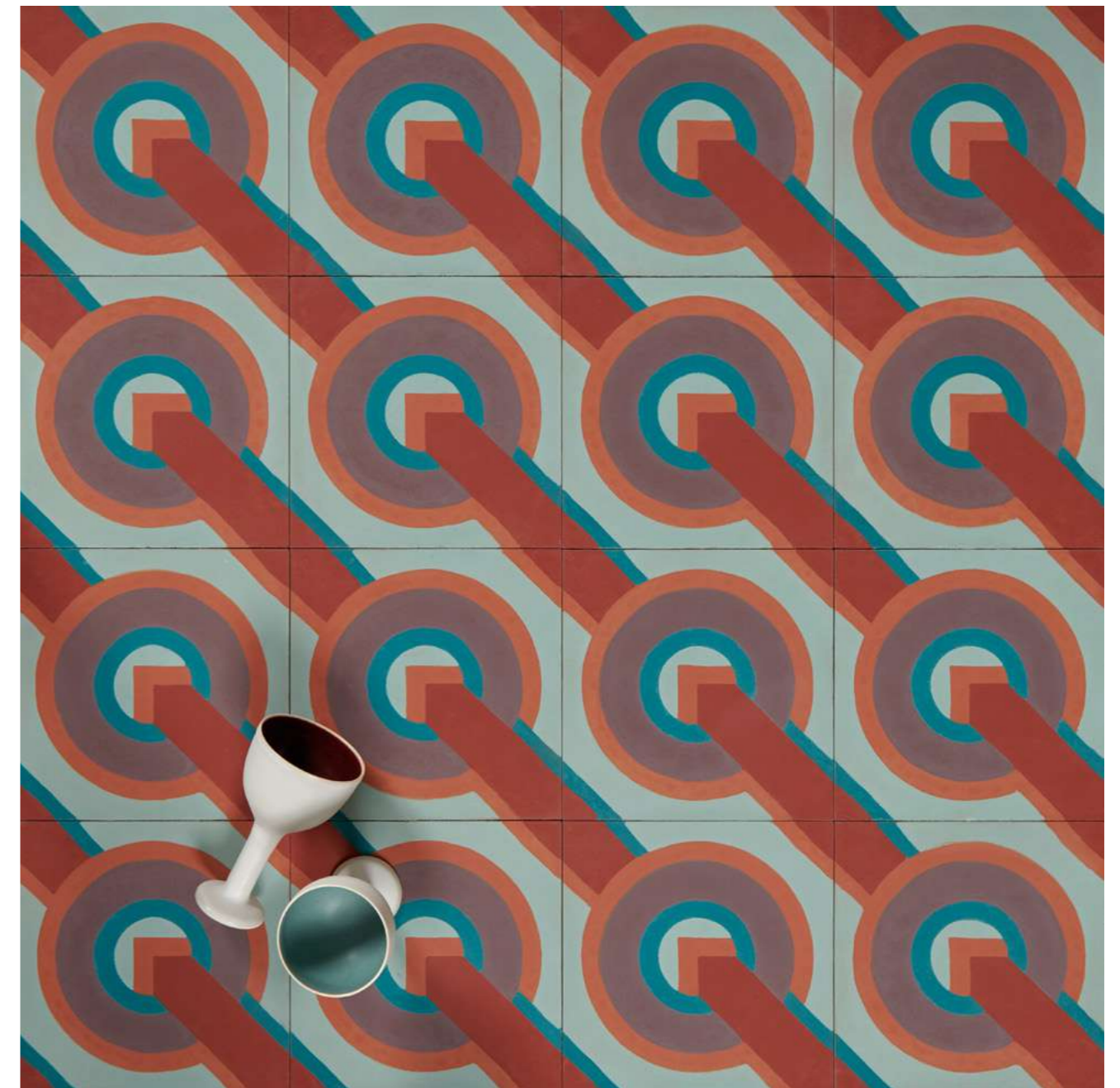
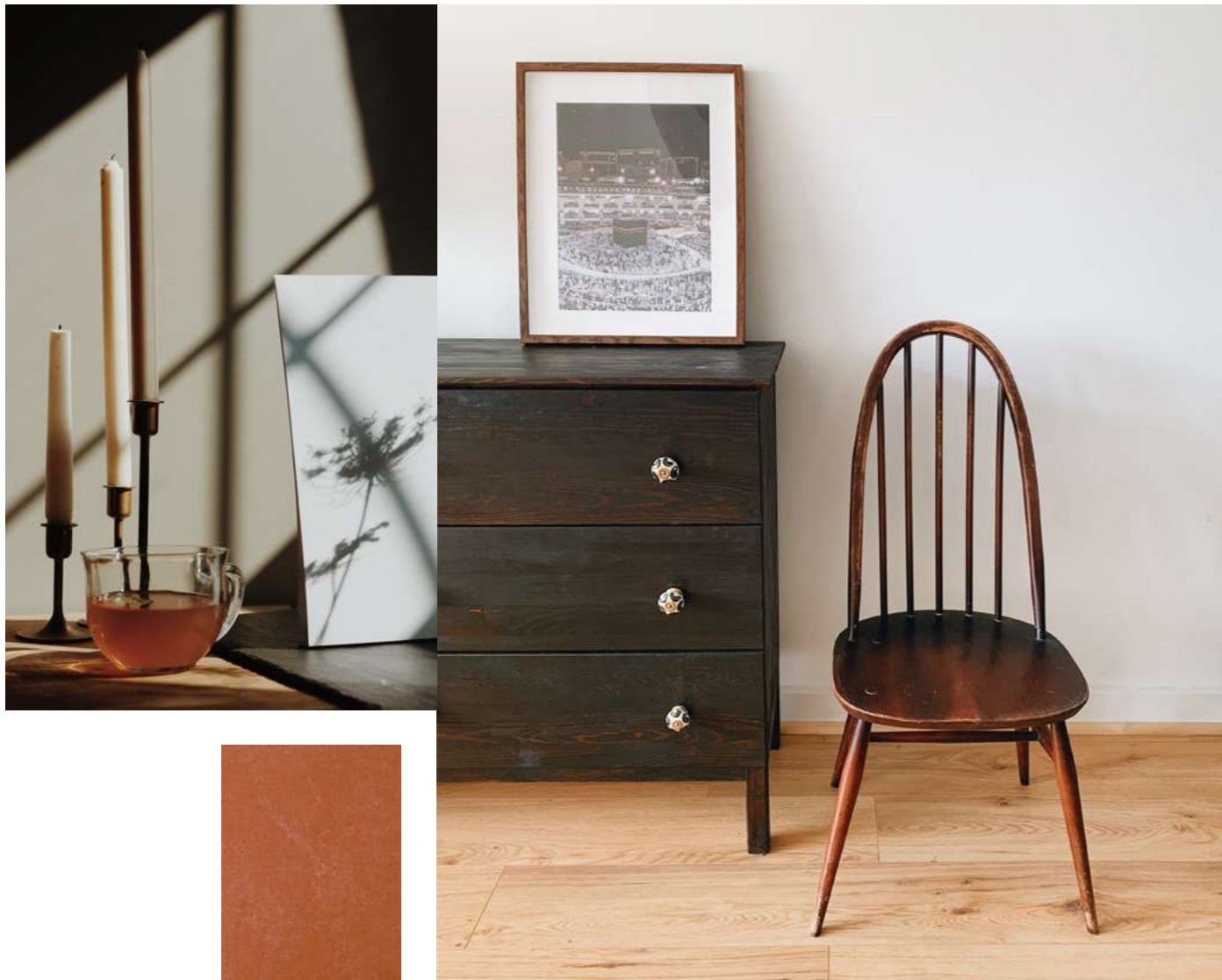

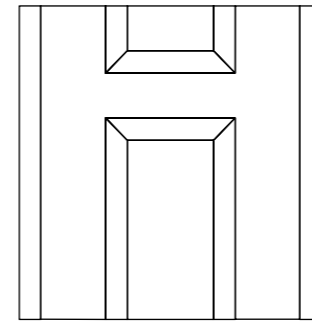

Imola

Coloris cosmic

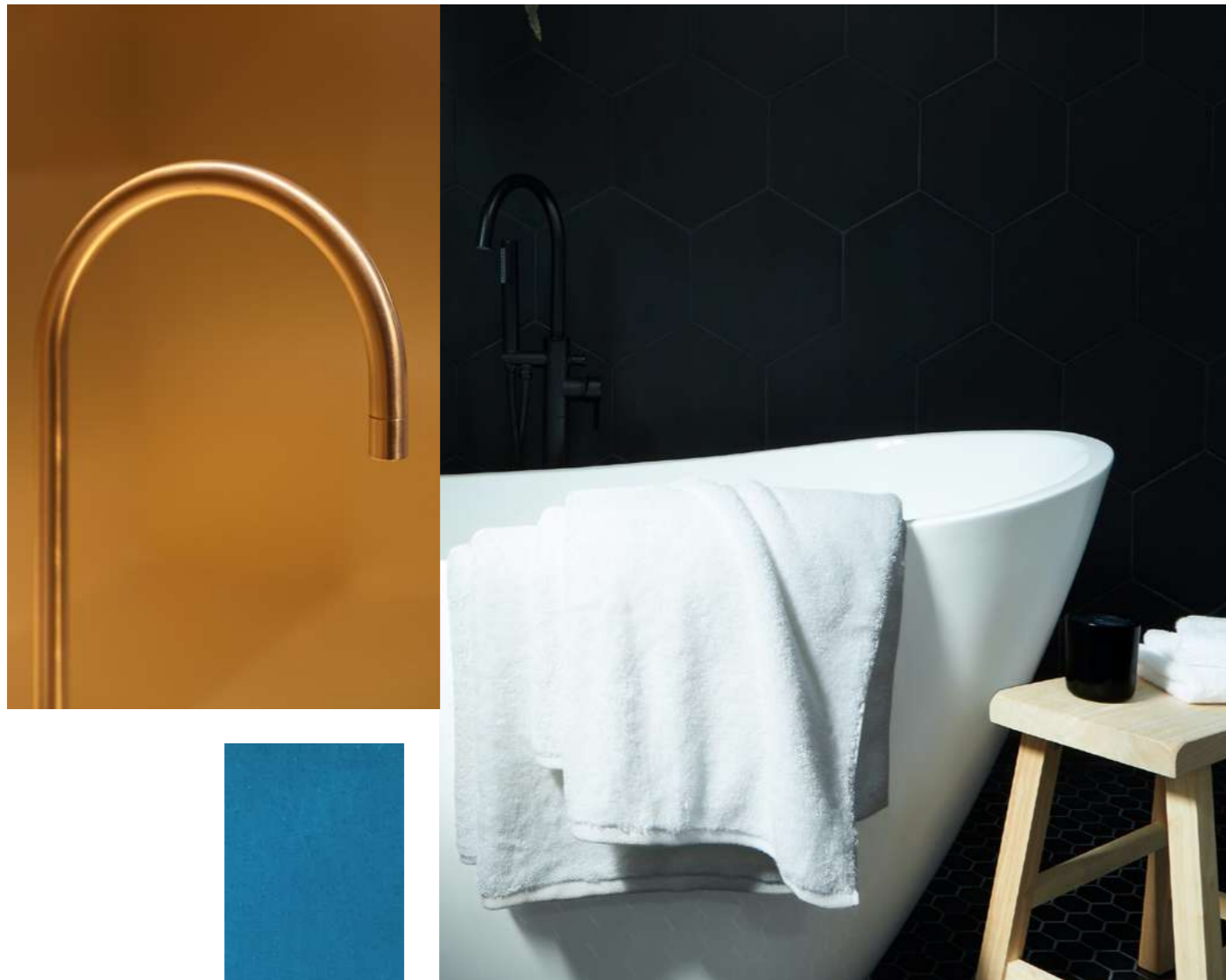



★
Bahya

En coulisses de la Maison Bahya, Audrey Rode et Alexandre Sopoçko, éditent des carreaux de ciment depuis 2015.

Chaque collection est dessinée dans le studio à Paris, puis fabriquée à la main dans le respect de la méthode traditionnelle dans l'atelier au Maroc.

La Maison Bahya travaille régulièrement en collaboration avec des créateurs et des designers sur le développement exclusif de collections sur mesure.



INFORMATIONS TECHNIQUES

Format 20x20 cm

**Disponible en deux épaisseurs
16 mm pour le sol 12 mm pour le mur**

**Prix public
144€ TTC /m2 pour les motifs**

**Délais de fabrication :
entre 4 à 6 semaines**



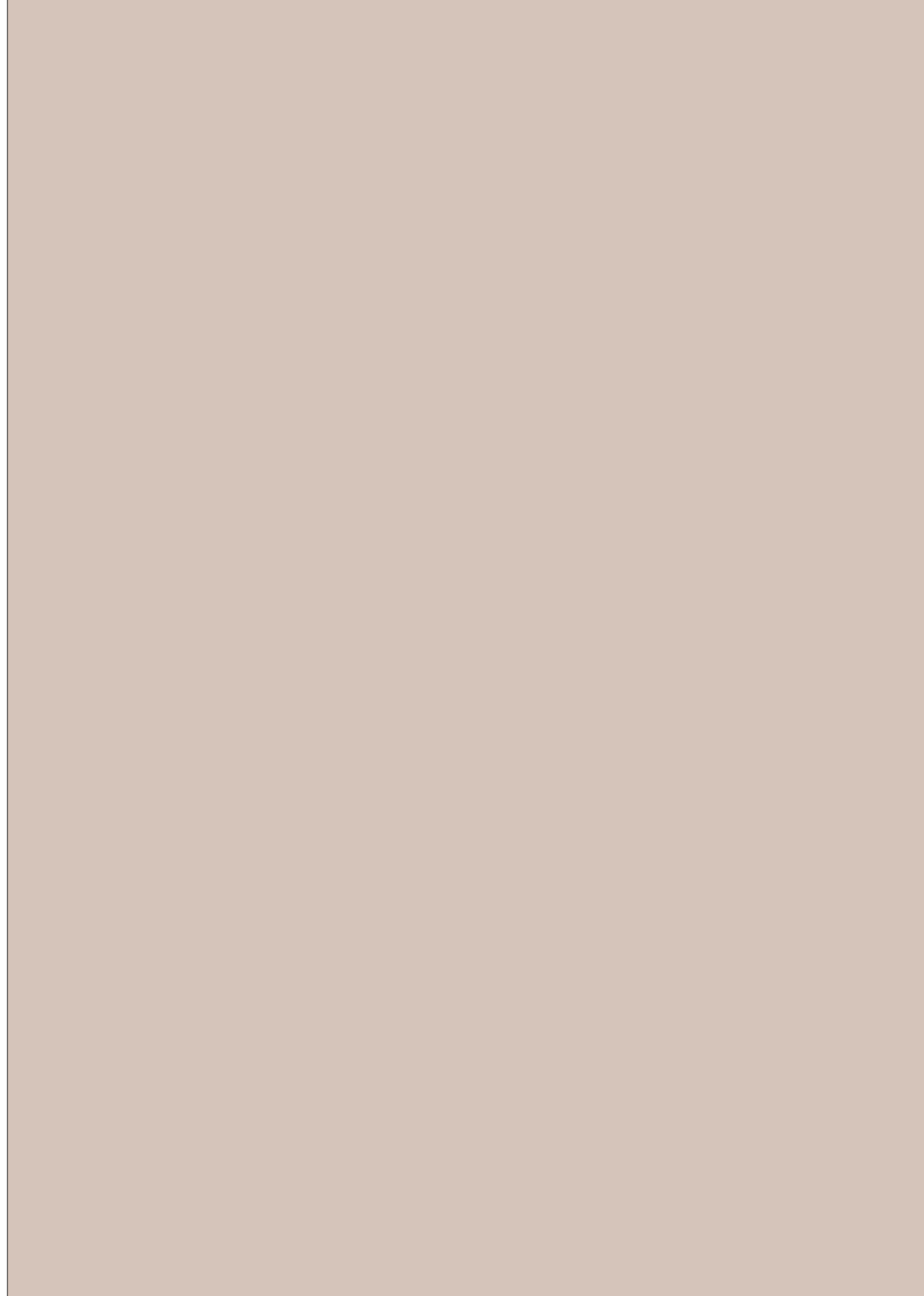

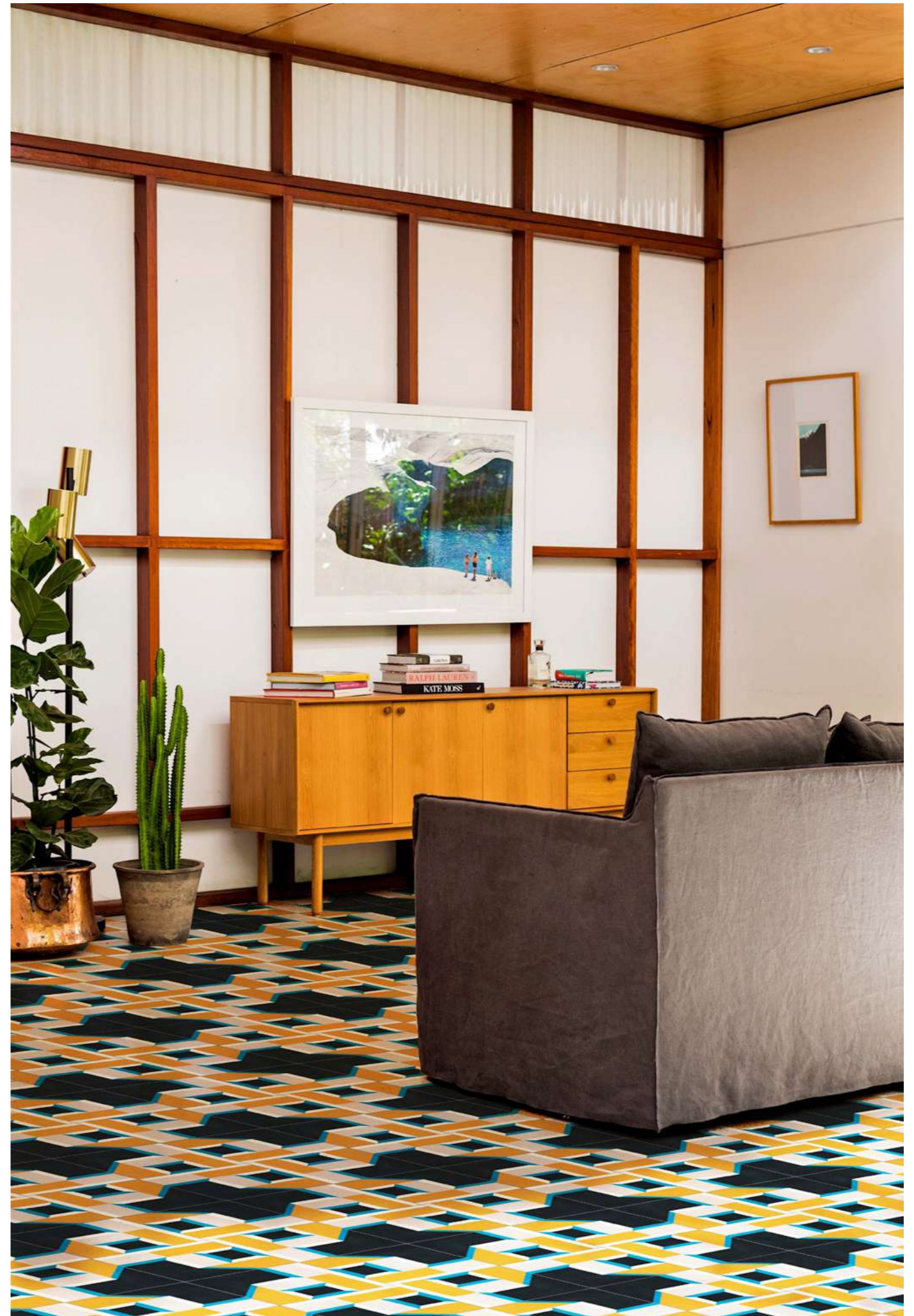





Bahya

SHOWROOM À PARIS

105 rue Saussure, 75 017 Paris
09 82 46 20 84
contact@maison-bahya.com

-

SHOWROOM À LONDRES

50 Cross Street, Islington, London N1 2BA
020 3971 3300
contact@maison-bahya.co.uk



[bahya_tiles](https://www.instagram.com/bahya_tiles)